

### 1.3 DIE ORTE DER PFLEGE - PLACES OF MEDICAL CARE -

#### محل مراقبت - أماكن تقديم الرعاية



das Krankenhaus  
hospital  
مستشفى  
بیمارستان



das Patientenzimmer  
patients room  
غرفة المريض  
اتاق بیمار



das Seniorenheim  
retirement home  
دار للمسنين  
خانه سالمندان



das Bewohnerzimmer  
resident's room  
غرفة النزيل  
اتاق ساكنين

## 2.1.2 Desinfektionsarten (Desinfektion = Keimarmut) - Disinfection methods -

انواع ضد عفونی - أساليب التطهير (تطهير = تقليل عدد الجراثيم)



das Desinfektionsmittel  
disinfectant  
المادة المطهرة  
ماده ضد عفونی کننده

① der Desinfektionsmittelpender  
disinfectant dispenser  
عبوة المادة المطهرة  
دیسپنسر مواد ضد عفونی کننده

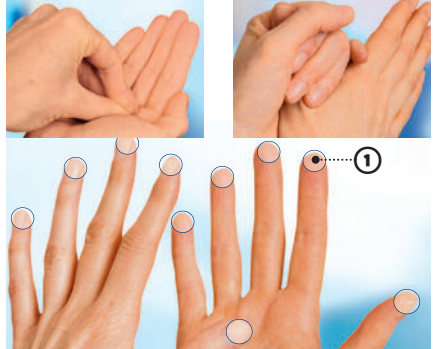

die Händedesinfektion  
hand disinfection  
تطهير اليدين  
ضد عفونی كردن دست

① die hohe Keimdichte  
high microbial concentration  
ارتفاع كثافة الجراثيم  
مقدار زیاد ميكروب



die Hautdesinfektion  
skin disinfection  
تطهير الجلد  
ضد عفونی كردن پوست



die Flächendesinfektion  
floor disinfection  
تطهير الأسطح  
ضد عفونی كردن سطوح

## 2.1.4 Gesundheits- und Arbeitsschutzmaßnahmen – Occupational safety and health measures - التدابير الوقائية الصحية والمهنية و اقامات سلامتی و ایمنی کار -



die Einhaltung von Pausenzeiten  
adherence to break times  
الالتزام بأوقات الاستراحة  
رعايت ساعات استراحت



die gesundheitsverträgliche Dienstplangestaltung  
balanced duty roster  
وضع جدول دوام يتواءم مع متطلبات الصحة  
تدوين برنامه کاری سازگار با سلامتی



die rückenschonende Arbeitsweise durch Hilfsmittel ...  
aids to reduce back-straining work  
استخدام أدوات مساعدة من أجل راحة الظهر أثناء العمل  
روش کار متناسب با فرم ایده آل کمر با کمک ابزار کمکی



die Umsetz- oder Aufrichthilfe  
moving or raising aid  
مساعدة المريض على النهوض أو تغيير وضعه  
ایزار کمکی برای جا به جایی یا سر پا ایستادن

der Badewannenlifter  
bath lift  
أداة رفع المريض في حوض الاستحمام  
لیفتر وان حمام



die **passierte Kost** (bei Schluckstörungen)  
mechanical diet (for dysphagia)

طعام مهروس ومصفى (لحالات اضطرابات  
البلع)  
غذای راحت الحلقوم (هنگام اختلال در  
بلعیدن)



die **hochkalorische Kost** (Trinknahrung)  
high-calorie diet (liquid nutrition)

طعام غني بالسعرات الحرارية (مكمل غذائي  
سائل معد للشرب)  
غذای پرکالری (مواد غذایی آشامیدنی)



die **Diät bei Durchfall**  
*lat. Diarrhoe*  
diarrhoea diet

نظام غذائي في حالة الإصابة بالإسهال  
رژيم غذایی هنگام اسهال



die **ballaststoffreiche Ernährung bei Verstopfung**  
*lat. Obstipation*

high-fibre diet for constipation  
طعام غني بالألياف في حالة الإصابة  
بالإمساك  
رژيم غذایی پرفیبر برای یبوست

### 2.3.3 Retten und Lagern – Rescue techniques and positions –

نجات دادن و قرار دادن - إنقاذ المصاب ووضعية إرقاده

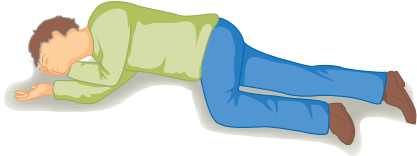

die Stabile Seitenlage bei Bewusstlosigkeit  
recovery position

وضع المصاب مستقرا على جانبه في حالة  
فقدان الوعي  
قرار دادن به صورت جانی و بدون حرکت  
هنگام بیهوشی



die Schocklagerung  
shock position

وضعية الصدمة  
خواباندن هنگام وارد آمدن شوک



der Rautek-Rettungsgriff  
Rautek grip

إمساک المصاب من الخلف بطريقة راوتک  
اقدام نجات راينک



die Oberkörperhochlagerung bei Herzinfarkt und  
Schlaganfall

رفع الجزء العلوي من الجسم في حالة النوبة  
القلبية والسكتة الدماغية  
بالا نکه داشتن بالا نته هنگام حمله قلبی و  
سکته مغزی

### 3.1 ARBEITEN AM PFLEGEBETT - BEDSIDE CAREGIVING -

کار در تخت مراقبت - أعمال ترتبط بسرير الرعاية التمريضية

3.1.1 Der Aufbau eines Pflegebetts - The nursing (care) bed -

برپای تخت مراقبت - مكونات سرير الرعاية التمريضية

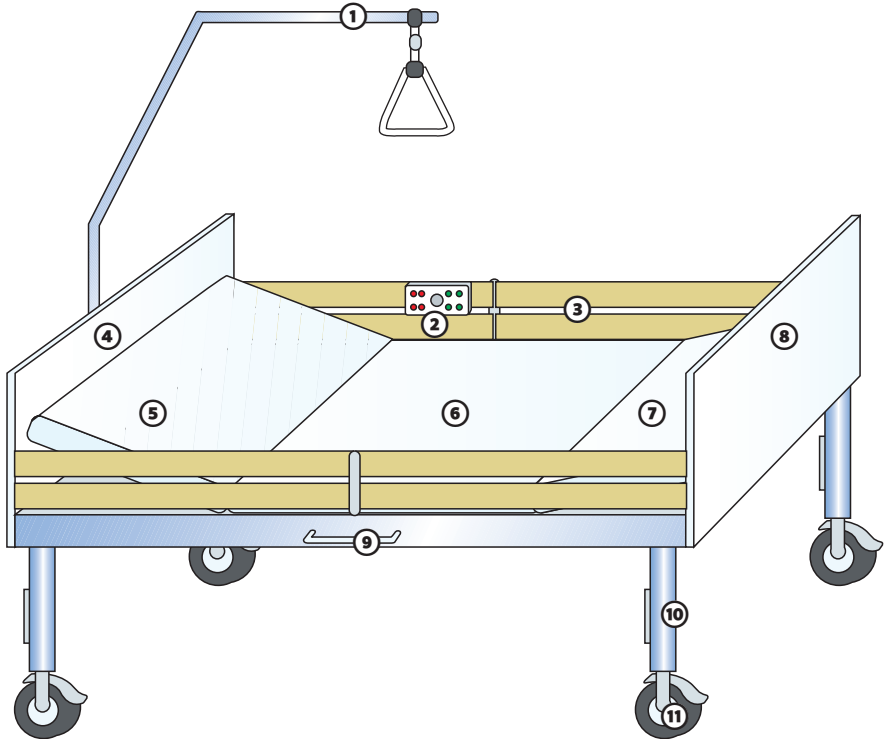

- ① der Bettbügel mit Haltegriff  
pull-up aid  
عمود سریر مزود بمقبض  
میله تخت با دستگیره نگهدارنده
- ② die Fernbedienung  
hand remote  
جهاز تحكم عن بعد  
کنترل از راه دور
- ③ das Seitengitter  
cot side  
حواجز جانبیة  
ریل های جانبی
- ④ das Kopfteil  
headboard  
مسند رأس السریر  
سری تخت خواب
- ⑤ das verstellbare Rückenteil  
adjustable head section  
منطقة دعم الظهر قابلة للتعديل  
قسمت پشتی قابل تنظیم
- ⑥ das Sitzteil  
saddle section  
منطقة دعم المقعدة  
قسمت نشیمنگاه
- ⑦ das verstellbare Unterschenkelteil  
adjustable thigh section  
منطقة دعم الساقين قابلة للتعديل  
بخش قابل تنظیم پایین پا
- ⑧ das Fußteil  
footboard  
حافة السریر الأدنى  
قسمت مچ پا به پایین
- ⑨ die Zubehörschiene  
accessory rail  
مقبض إضافي  
ریل لوازم جانبی
- ⑩ die höhenverstellbaren Betssäulen  
(height-)adjustable legs  
قوائم سریر مرتفعة وقابلة للتعديل  
پایه های تخت خواب با قابلیت تنظیم ارتفاع
- ⑪ die Rollen mit Bremsvorrichtung  
castors with locks  
عجلات مزودة بأداة إيقاف  
چرخ با سیستم ترمز



### 3.3.5 Säuglingspflege - Baby care - العناية بالمواليد - مراقبت از نوزاد



die Flasche geben  
to bottle-feed  
إرضاع بالقبينة  
شیر دادن با شیر



die Wiegehaltung  
cradle hold  
حمل الرضيع بوضعية المهد  
بغل کردن مانند گهواره



den Säugling baden  
to bathe a baby  
تحميم الرضيع  
حمام نوزاد



die Windeln wechseln  
to change nappies  
تبدیل الحفاض  
تعويض پوشك



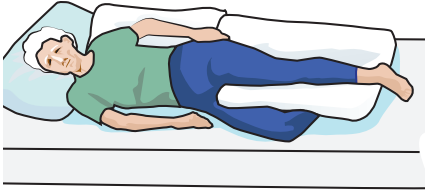

die 30°-Seitenpositionierung  
30-degree tilt position

وضعية النوم على الجانب بزاوية قدرها 30 درجة  
خوابانند ۳۰ درجه به پهلو



die 135°-Positionierung  
Sims' position

وضعية النوم على الجانب بزاوية قدرها 135 درجة  
خوابانند ۱۳۵ درجه ای



die Nestlagerung  
positioning with pillows *no art*

وضعية العُش  
خوابانند شبکه‌ای



die Rückenlagerung zur Nahrungsaufnahme  
eating position

رفع الظهر لتناول الطعام  
خوابیدن به پشت جهت صرف غذا

### 3.7 ORTHOPÄDISCHE HILFSMITTEL - ORTHOPAEDIC AIDS -

#### لوازم كمكى ارتوڤدى - وسائل مساعدة لتقويم العظام

##### 3.7.1 Epithesen - Craniofacial and somato prostheses - جراحات تقويمية - پروتزها



die Brustepithesen  
breast prostheses

ثدي تقويمي  
پروتز پستان



die Epithesen zur Rekonstruktion bei Defekten  
craniofacial prostheses

جراحات تقويمية لإعادة بناء العضو في حالة  
وجود عيب أو تلف  
پروتز به منظور بازسازی بعد از آسیب

##### 3.7.2 Orthesen - Orthoses - (أدوات علاجية تقويمية) - ارتوزها - مقاوم



die Knieorthese  
knee orthosis

جهاز تقويم الركبة  
ارتوز زانو



die Rückenorthese  
spinal orthosis

مقوم للظهر  
ارتوز كمر

## Parasitäre Hauterkrankungen – Epidermal parasitic skin diseases –

بیماری های پوستی انگلی - أمراض الجلد الطفيلية



die Krätze  
lat. **Scabies**  
scabies + *sing vb*  
جَرَب  
گال



der Läusebefall  
pediculosis  
داء القمل  
آلودگی به شپش

das Haar  
hair  
شعر  
مو

die Laus  
louse  
قملة  
شپش



der Zeckenstich  
tick bite  
لدغة القراد  
گزش كنه

die Zecke  
tick  
قرادة  
كنه

die Wanderröte  
erythema migrans  
احمرار الجلد  
قرمزی پوست



der Flohbefall  
fleabites pl  
إصابة بالبراغيث  
ابتلا به كك

das Lymphgefäßsystem  
lymphatic vessels and nodes  
نظام الأوعية الليمفية  
سیستم عروق لنفوی

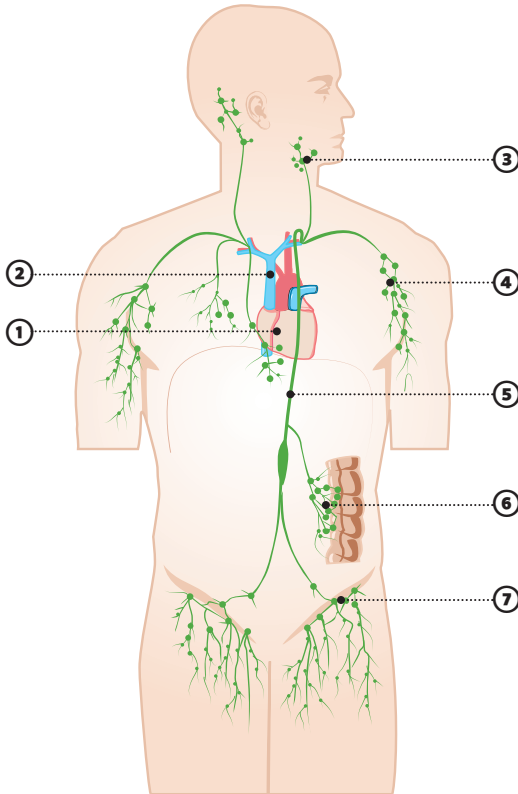

① das Herz  
heart  
قلب  
قلب

② die obere Hohlvene  
superior vena cava  
وريد أجوف علوي  
بزرگ سیاهرگ بالایی

③ die Halslymphknoten  
cervical lymph nodes  
عقد ليمفية رقبية  
گره های لنفوی گردن

④ die Achsellymphknoten  
axillary lymph nodes  
عقد ليمفية إبطية  
غدد لنفوی زیر بغل

⑤ der Brustmilchgang  
thoracic duct  
قناة ناقلة للّبن  
مجرای پستان

⑥ die Darmlymphknoten  
intestinal nodes  
عقد ليمفية مساريقية  
گره های لنفوی روده

⑦ die Leistenlymphknoten  
inguinal lymph nodes  
عقد ليمفية أربية  
غدد لنفوی کشاله ران

## 5.8 INFEKTIONEN UND INFEKTIONSKRANKHEITEN - INFECTIONS AND INFECTIOUS DISEASES -

عفونت و بیماری های واگیر دار - حالات العدوى والأمراض المعدية

5.8.1 Erreger - Pathogens - عامل - مسبب المرض

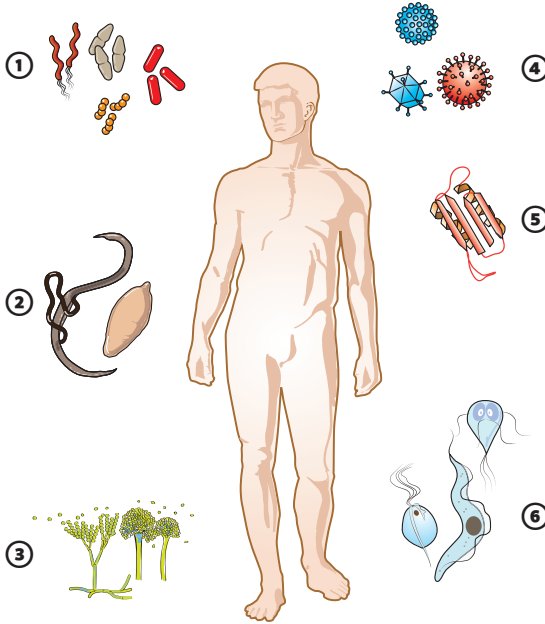

die Krankheitserreger:  
pathogens:

مسببات المرض:

عامل بیماری:

① das Bakterium  
die Bakterien  
bacterium  
جرثومة  
باکتری

② der Parasit  
parasite  
طفيلي  
انگل

③ der Pilz  
fungus  
فطر  
قارچ

④ die Viren  
viruses  
فيروسات  
ویروس

⑤ die Prionen  
prions  
بريونات  
پریون

⑥ die Protisten  
protists  
أولانيات  
آغازیان

## 5.11.2 Krankheitsbilder - Syndromes - أنواع الأمراض - تصاویر بیماری



die Neuralrohr-  
fehlbildung  
lat. Spina bifida  
neural tube  
defect, NTD

السنسنة المشقوقة  
تشكيل ناقص لوله عصبی

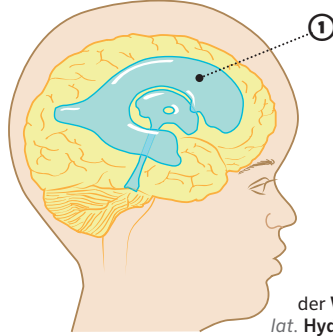

der Wasserkopf  
lat. Hydrocephalus  
hydrocephalus  
استسقاء دماغي  
هيدروسفالی

① die Erweiterung der Hirnventrikel, mit Liquor  
gefüllt

dilatation of the ventricular system caused by  
accumulating cerebrospinal fluid  
تضخم بُطينات الدماغ بسبب تراكم السائل  
النخاعي

گسترش بطن مغزی، پر از مایع  
مغزی نخاعي

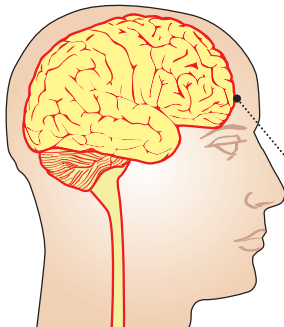

die Hirnhaut-  
entzündung  
lat. Meningitis  
meningitis

التهاب السحايا  
مننژیت

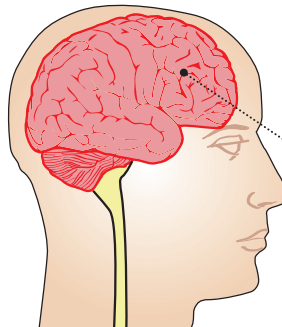

die Hirn-  
entzündung  
lat. Encephalitis  
encephalitis

التهاب الدماغ  
التهاب مغز

### 6.1.3 Untersuchungsverfahren - Examination procedures -

روند معاینه - إجراءات الفحص الطبي

**Beobachtung Vitalfunktionen: Herz-Kreislauf -**

**Monitoring vital functions: Cardiovascular -**

مشاهده علائم حیاتی: قلب و عروق - مراقبة الوظائف الحيوية: القلب والشراین



die **Pulsermittlung**  
taking the patient's pulse

قیاس النبض  
گرفتن نبض



die **Pulsuhr**  
pulse glass timer

ساعة رصد معدل ضربات القلب  
شمارنده نبض



die **Blutdruckmessung**  
taking the patient's blood pressure

قیاس ضغط الدم  
فشارسنج



das **digitale Blutdruckmessgerät**  
digital sphygmomanometer

جهاز قیاس ضغط الدم الرقمي  
فشارسنج دیجیتالی



**Halbfeste Arzneimittel – Semi-solid medication –  
داروهای نیمه سفت - أشكال صيدلانية (أدوية) نصف صلبة**



die Salbe  
salve  
مرهم  
پماد



das Gel  
gel  
هلام  
ژل



die Paste  
paste  
معجون  
خمير

**Flüssige Arzneimittel – Liquid medication –  
داروهای مایع - أشكال صيدلانية (أدوية) سائلة**



die Tropfen  
drops  
قطرة  
قطره



die Tinktur  
tincture  
صبغة  
شربت



die Infusionslösung  
IV solution  
محلول التسريب الوريدي  
محلول تزريقي



die Polyacrylat-Wundauflage  
polyacrylate dressing  
ضمادات جروح مصنوعة من البولي  
أكريلات  
پانسمان پلی اکریلات



die semipermeable Wundfolie  
semi-permeable film dressing  
رقاقات جروح شبه نافذة  
ورق پانسمان غشاء نیمهتراوا



die silberhaltige Wundauflage  
silver dressing  
ضمادات جروح محتوية على فضة  
پانسمان نقره دار



die Salben-Kompresse  
ointment dressing  
ضمادات مُشربة بالمراهم  
پماد

## 10-Minuten-Aktivierung – Ten-minute activities – فعالیت ۱۰ دقیقه‌ای – تنشيط ال 10 دقائق



die Biografiearbeit – die Basis der  
10-Minuten-Aktivierung  
life-review therapy – the basis of the  
ten-minute activity  
عمل متعلق بالسيرة الذاتية – أساس عملية  
تنشيط ال-10 دقائق  
کار بیوگرافی – مبنای فعالیت ده دقیقه‌ای



die Themensammlung als Gesprächsgrundlage  
gathering specific themes for discussions  
تجميع موضوعات كأسس للمناقشة  
جمع أورى موضوع به عنوان مبنای  
گفت و گو

## Snoezelen/Basale Stimulation – Snoezelen/basic stimulation – شبيه‌سازی بازال / اتاق تاریک – تحفيز أساسي / تحفيز سنوزلن



der Snoezelen-Raum  
snoezelen room  
حجرة سنوزلن  
اتاق تاریک



die Basale Stimulation, z. B. durch das Fühlen  
basic stimulation, e.g. through feeling  
تحفيز بازال، من خلال اللمس على سبيل  
المثال  
شبيه سازی بازال مانند احساس کردن

**Index Deutsch und Latein****German and Latin Index**

الفهرس باللغة الألمانية  
واللاتينية  
ألمان و لاتين فهرست

**A**

- Abgabe 153  
 Abgase 155  
 Abgeschlagenheit 199  
 Abgrenzung, zum Gesunden 119  
 Abhängigkeit 241  
 Abhorden 245  
 Abhusten 64  
 Abklopfen 245  
 Absaugen 285  
 Absencen 237  
 Absichern 47  
 Abszess 129  
 Abtasten 245  
 Abusus 241  
 Abwurfbehälter 251, 264  
 Abwurfschale 275, 281  
 Achillessehne 134  
 Achsellymphknoten 175  
 Adapter 251  
 Aderhaut 223  
 ADHS (Aufmerksamkeits-Defizit-Hyperaktivitäts-Syndrom) 241  
 Adipositas 170  
 Adnexitis 219  
 Aerosol 261  
 Aerosolgerät 286  
 After 180  
 Akne 129  
 Akutkomplikationen 201  
 A-Lagerung 95  
 Albumine 176  
 Alginat 272  
 Alkohol 170  
 Altenheim 304  
 Altenpfleger/-in 23  
 Alter 42, 115  
 Altersfleck 124  
 Altershaut 123  
 Altersschwerhörigkeit 229  
 Alterswarze 124  
 Alveolen 152, 154, 157  
 Alzheimerkrankheit 241  
 Amaurose 227  
 Ambulanter Pflegedienst 27  
 Aminosäuren 267  
 Anakusis 229  
 Anämie 178  
 Anamnesegespräch 244  
 Anfall 237  
 Angehörige 305  
 Angina pectoris 165  
 Angina tonsillaris 154  
 Angststörung 241  
 Anlegen der Urinflasche 65  
 Anreichen der Nahrung 61  
 Anschlusskonnektor 266  
 anterior 107  
 Antibiotika 191  
 Antigen 177  
 Antikörper 177  
 Antriebsrad 101  
 Antrum 183  
 Anus 71, 180  
 Anziehen 77  
 Anziehhilfen 77  
 Anziehtraining 77  
 Aorta 160, 162, 212  
 Aortenklappe 160  
 Apoplex 201  
 apothekenpflichtig 256  
 Appendicitis 188  
 Appendix vermiformis 180  
 A. pulmonalis dextra 160  
 A. pulmonalis sinistra 160  
 Aquagymnastik 296  
 Arbeit, aseptische 35, 36  
 Arbeitsweise, rückenschonende 37  
 A. renalis 212  
 Areola mammae 214  
 Arm 70, 104, 162  
 Armbeuge 33  
 Armlehne 101  
 Arrhythmie 168  
 Arterie 162, 174  
 Arterienverkalkung 43  
 Arteriole 174  
 Arteriosklerose 43, 172  
 Arthritis, rheumatoid 147  
 Arthrose 43, 147  
 Arzneimittel 255  
 Arzneimittelabgabe 256  
 Arzneimittlexanthem 128  
 Arzneimittelverpackung 256  
 Arzt 25  
 Asthmaanfall 156  
 Asthma bronchiale 155  
 Asthma bronchiale-Anfall 52  
 Asystolie 168  
 Atemfrequenz 247

**X**

Xanthelasma 125

X-Beine 147

**Z**

Zahnbürste 73

Zähne 180

Zähne putzen 73

Zahnfäule 186

Zahnfleischentzündung 186

Zahnpasta 73

Zahnprothese 73

Zahnputzbecher 73

Zahnverlust 42

Zäkostomie 276

Zäpfchen 259, 283

Zapfengelenk 139

Zecke 130

Zeckenstich 130

10-Minuten-Aktivierung  
300

Zelle 108, 109

Zellentartung 111

Zellkern 109

Zellplasma 109

Zellwand 109

Zentrales Nervensystem  
(ZNS) 230Zentraler Venenkatheter  
(ZVK) 262

Zervixkarzinom 220

Ziegenpeter 207

Ziel 267

Zigarettenrauch 155

Zirbeldrüse 194, 233

Zittern 240

ZNS (Zentrales Nervensystem) 230

Zubehörschiene 57

Zuckerkrankheit 43, 198,  
215

Zufuhr, Nährstoffe 267

Zunge 180

Zungenbewegung 235

Zungenspatel 245

Zusätze 289

ZVK (Zentraler Venen-  
katheter) 262

Zwangsstörung 241

Zwerchfell 153

Zwerchfellbruch 192

Zwerchfellhernie 192

Zwischenhirn 233

Zwischentuch 289

Zwölffingerdarm 180, 183,  
184Zwölffingerdarmgeschwür  
186

Zyanose 167

Zystitis 217

- إصابة بالبراغيث 130  
 إصابة شكية العين 201  
 إصبع القدم المخليبية 147  
 إصبع مطرقية 147  
 إضافات 289  
 إطارات الدفع 101  
 إطعام المريض 61  
 إظهار الاستعداد  
 للمحادثة 305  
 إعتام عدسة العين 226  
 إعداد الطعام 292  
 إعطاء الدواء 257  
 إعياء 199  
 إفراز 219  
 إقامة حلقات حوارية  
 لتخفيف العبء  
 والإرهاق 38  
 إمداد بالطاقة 267  
 إمداد بالكهارل 267  
 إمداد بالمواد الغذائية 267  
 إمداد عصبي 234, 235  
 إمساك 191  
 إمساك المصاب من الخلف  
 بطريقة راوتك 50  
 إنعاش قلبي، رئوي 51  
 إيقاع التنفس 247  
 أدمة 122  
 أبهر 160, 162
- أجزاء الجسم 104  
 أجزاء الكرسي  
 المتحرك 101  
 أجسام مضادة 177  
 أجهزة السمع 229  
 أجهزة جسم الإنسان  
 وأعضاؤه 108  
 أجواء هادئة 305  
 أخصائي التعليم العلاجي  
 التربوي 23  
 أخصائي العلاج  
 الفيزيائي 24  
 أخصائي العلاج  
 الوظيفي 24  
 أخصائي النظم الغذائية 25  
 أخصائية التعليم العلاجي  
 التربوي 23  
 أخصائية العلاج  
 الفيزيائي 24  
 أخصائية العلاج  
 الوظيفي 24  
 أخصائية النظم الغذائية 25  
 أداء النشاط المقترح 295  
 أداة المساعدة في غلق  
 الأزرار 77  
 أداة رفع الجوارب 77  
 أداة رفع المريض في  
 حوض الاستحمام 37
- أداة مساعدة عند الانتقال  
 من وضع إلى آخر 92  
 أدوات تضميد الجروح 275  
 أدوات حقن 266  
 أدوات خاصة بالعتاية  
 بالفم 73  
 أدوات لازمة لتتركيب  
 قسطرة بولية 281  
 أدوات مائدة خاصة تناسب  
 مستخدمي اليد اليمنى  
 واليسرى 62  
 أدوات مائدة مزودة بشريط  
 لاصق 62  
 أدوية 115  
 أدوية خافضة للحرارة 68  
 أذن خارجية 225  
 أذن داخلية 225  
 أذن وسطى 225  
 أذين أيسر 160  
 أذين أيمن 160  
 أربطة المفصل 138  
 أساسيات الحفاظ على صحة  
 الفم 88  
 أسباب 155, 191, 198, 203  
 أسباب اجتماعية 111  
 أسباب الفشل الكلوي  
 المزمن 215

- افراد بیهوش نیازمند مراقبت 76  
افراد در حال مرگ و نیازمند مراقبت 76  
افسردگی 241  
اقدامات اسپتیک 35, 36  
اقدامات فوری 47  
اقدامات مراقبتی 218  
اقدام نجات رایتک 50  
اکسیژن، بطری 284  
اکسیژن، کانول 38  
اکسیژن ساز 284  
اگزانتیم دارویی 128  
اگزما 128  
التهاب 193, 217, 219  
التهاب، نشانه های اصلی 113  
التهاب چرکی 113  
التهاب قلب، بیماریهای 169  
التهاب لنفوی 179  
التهاب موضعی 205  
التهاب نکروزی 113  
الکتروکاردیوگرام 248  
الکترولیت، تامین 267  
الکترولیت ها 176  
الکل 170  
الیاف پورکنژ 41, 164  
ام آر آی 249  
ام اس 237  
امبولوز 159  
انجماد 240  
انحطاط سلولی 111  
انحنای بزرگ 183  
انحنای کوچک 183  
انداختن ملحفه به صورت مسطح روی تخت 59  
اندازه گیری، دستگاه 252  
اندام شنوایی 225  
اندامهای انتهایی 104  
اندوسکوپ 248  
انرژی، تامین 267  
انسداد 172  
انسداد ریه، مزمن 157  
انسولین، تولید بیش از حد 301  
انسولین، مقاومت 198  
انسولین یا قرص 201  
استوما 277  
انفارکتوس، مناطق 238  
انقباض موضعی پس از سکنه مغزی 147  
انکوباسیون، زمان 112  
انگشت بزرگ پا، خم شدن 147  
انگشت چکشی 147  
انگشتان پا، بیماری 128  
قارچی 128  
انگل 204  
اهدا کننده 177  
اوتیسم 241  
اورژانس 47  
اورژانس، تماس با 187  
اوره 215  
اورپون 207  
ایجاد کننده 191  
ایست قلبی ناگهانی 165  
ایلئوستوما 189  
ایلئوستومی 276  
ایلئوستومی، انواع 276  
ایمپلنت 261  
ایمن کردن 47  
اینترتریگو 86  
**ب**  
بازالیوم 131  
بازدم 153  
بازسازی، مرحله 114  
بازگشت، میل به 117  
بازو 70, 104  
بازی، انتخاب 298  
بازیهای چیدنی 298  
بازیهای کاردی 298